

KATALOG PRODUKTŮ PROWELD

dle DIN 32500

Svorníky pro přivařování zdvihovým zážehem
krátkým časem

Svorník se závitem typ PS

Svorník s vnitřním závitem typ IS

Svorník bez závitu typ US

Svorník s pilovým závitem

Hana Pospíšilová - PROWELD

P.O.BOX 112

MARIÁNSKOHORSKÁ 35

702 00 OSTRAVA 2

TELEFAX.: 00420-596 623 298

TELEFON: 00420-596 619 187

MOBIL: 00420-603 491 549

web: <http://www.proweld.cz/>

e-mail: proweld@proweld.cz



Svorník se závitem (PS)

druh materiálu:

- materiál : - ocel **St37-3k**

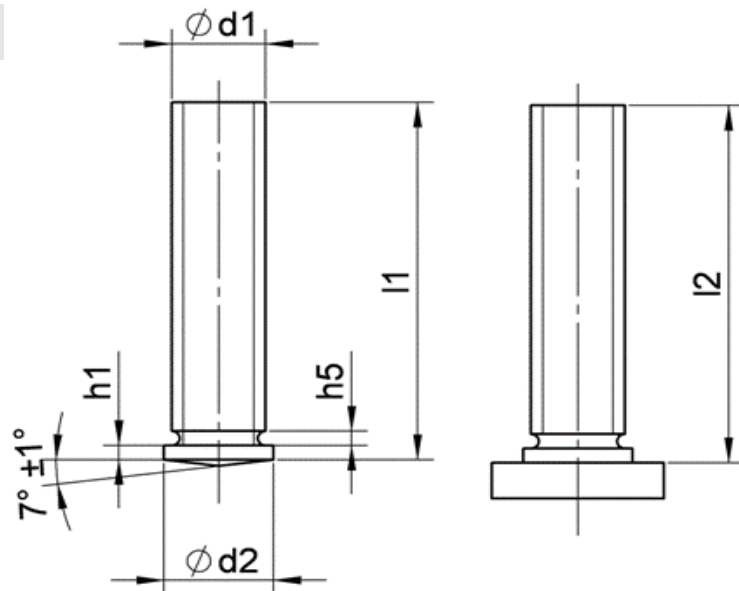
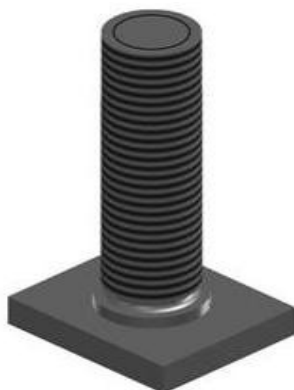

Rozměr _____

Objednáací číslo _____

M 3 x XXX

17-03-XXX

M 4 x XXX

17-04-XXX

M 5 x XXX

17-05-XXX

M 6 x XXX

17-06-XXX

M 8 x XXX

17-08-XXX

M 10 x XXX

17-10-XXX

d_1	I_1	d_2	h_5	h_1
M3	na poptání	4	0,6	0,7-1,4
M4	na poptání	5	0,6	0,7-1,4
M5	na poptání	6	1	0,7-1,4
M6	na poptání	7	1	0,7-1,4
M8	na poptání	9	1,5	0,8-1,4
M10	na poptání	11	2	0,8-1,4

Svorník se závitem (PS)

druh materiálu:

- materiál : - nerez **A2-50**

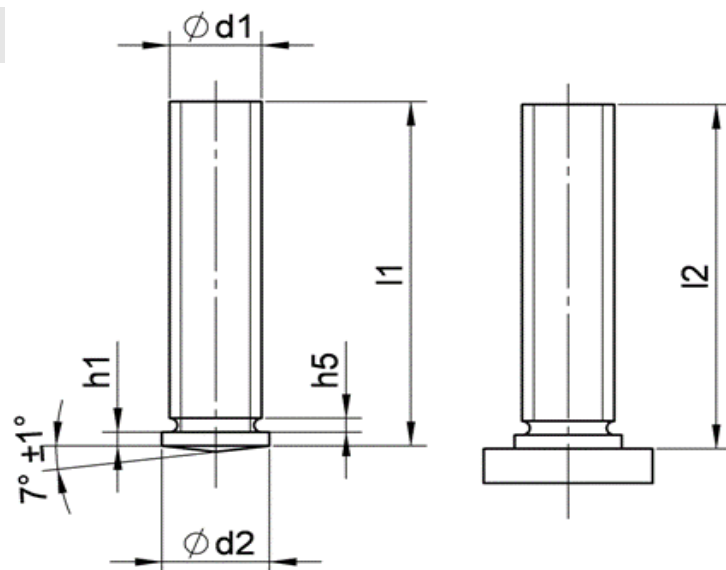
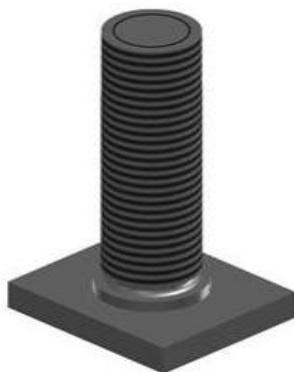

Rozměr _____

Objednáací číslo _____

M 3 x XXX

18-03-XXX

M 4 x XXX

18-04-XXX

M 5 x XXX

18-05-XXX

M 6 x XXX

18-06-XXX

M 8 x XXX

18-08-XXX

M 10 x XXX

18-10-XXX

d_1	I_1	d_2	h_5	h_1
M3	na poptání	4	0,6	0,7-1,4
M4	na poptání	5	0,6	0,7-1,4
M5	na poptání	6	1	0,7-1,4
M6	na poptání	7	1	0,7-1,4
M8	na poptání	9	1,5	0,8-1,4
M10	na poptání	11	2	0,8-1,4

* jiné rozměry a materiál lze dodat dle předchozího požádání



[zpět katalog](#)

Svorník s vnitřním závitem (IS)

druh materiálu:

- materiál : - ocel **St37-3k**

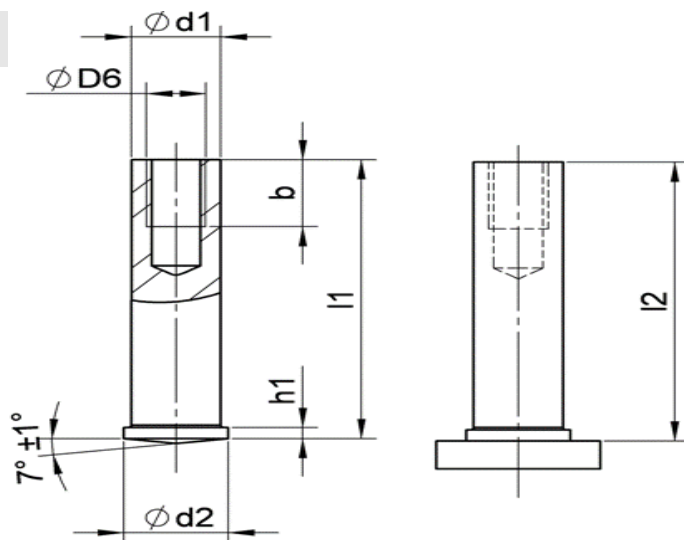

Rozměr

Objednáací číslo

pr.5 x XXX - M3

37-35-XXX

pr.6 x XXX - M4

37-46-XXX

pr.7,1 x XXX - M5

37-57-XXX

pr.8 x XXX - M6

37-68-XXX

D6	l_1	d_2	h_1	b_{min}	d_1
M3	na poptání	6,0	0,7-1,4	5,0	5,0
M4	na poptání	7,0	0,7-1,4	5,0	6,0
M5	na poptání	9,0	0,8-1,4	6,0	7,1
M6	na poptání	9,0	0,8-1,4	10,0	8,0

Svorník s vnitřním závitem (IS)

druh materiálu:

- materiál : - nerez **A2-50**

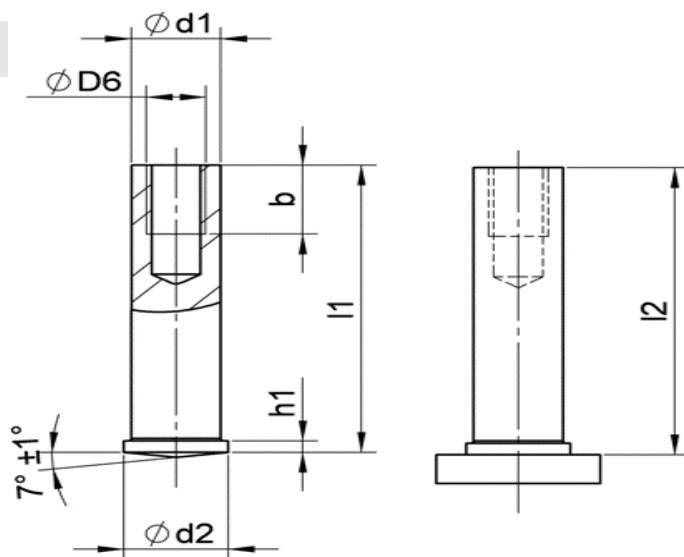

Rozměr

Objednáací číslo

pr.5 x XXX - M3

38-35-XXX

pr.6 x XXX - M4

38-46-XXX

pr.7,1 x XXX - M5

38-57-XXX

pr.8 x XXX - M6

38-68-XXX

D6	l_1	d_2	h_1	b_{min}	d_1
M3	na poptání	6,0	0,7-1,4	5,0	5,0
M4	na poptání	7,0	0,7-1,4	5,0	6,0
M5	na poptání	9,0	0,8-1,4	6,0	7,1
M6	na poptání	9,0	0,8-1,4	10,0	8,0

* jiné rozměry a materiál lze dodat dle předchozího požádání



zpět katalog

Svorník bez závitů (US)

druh materiálu:

- materiál : - ocel **St37-3k**

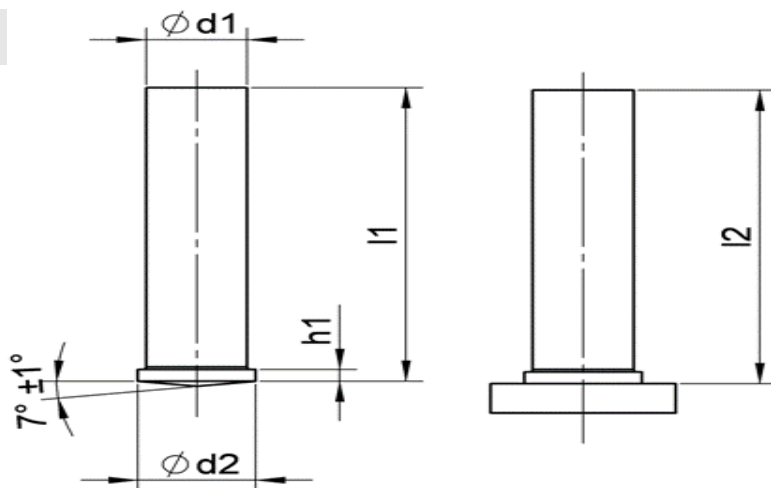
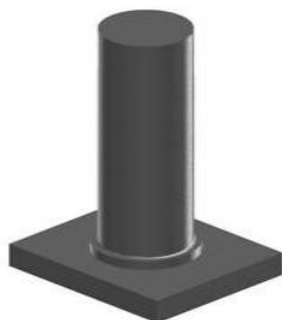

Rozměr

Objednávací číslo

pr. 3 x XXX

27-03-XXX

pr. 4 x XXX

27-04-XXX

pr. 5 x XXX

27-05-XXX

pr. 6 x XXX

27-06-XXX

pr. 7,1 x XXX

27-7,1-XXX

pr. 8 x XXX

27-08-XXX

d_1	I_1	d_2	h_1
Ø 3	na poptání	4	0,7-1,4
Ø 4	na poptání	5	0,7-1,4
Ø 5	na poptání	6	0,7-1,4
Ø 6	na poptání	7	0,7-1,4
Ø 7,1	na poptání	9	0,8-1,4
Ø 8	na poptání	9	0,8-1,4

Svorník bez závitů (US)

druh materiálu:

- materiál : - nerez **A2-50**

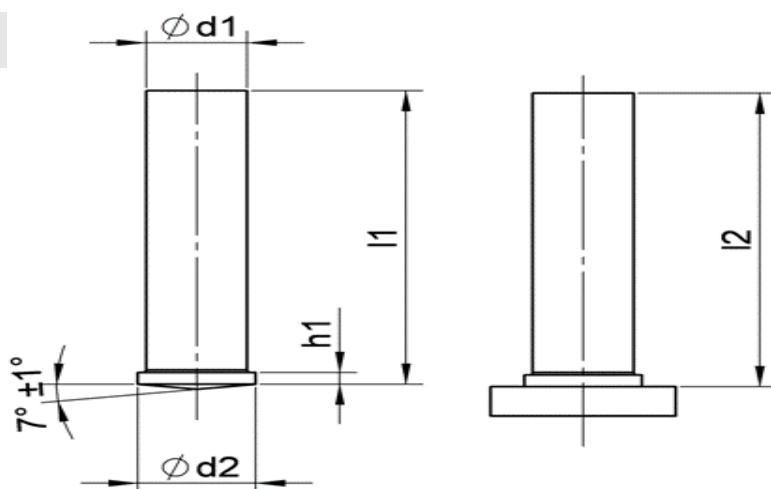
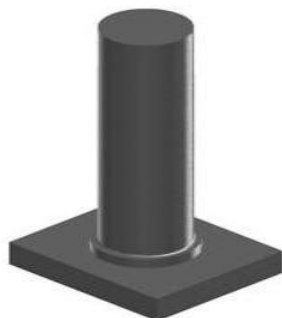

Rozměr

Objednávací číslo

pr. 3 x XXX

28-03-XXX

pr. 4 x XXX

28-04-XXX

pr. 5 x XXX

28-05-XXX

pr. 6 x XXX

28-06-XXX

pr. 7,1 x XXX

28-7,1-XXX

pr. 8 x XXX

28-08-XXX

d_1	I_1	d_2	h_1
Ø 3	na poptání	4	0,7-1,4
Ø 4	na poptání	5	0,7-1,4
Ø 5	na poptání	6	0,7-1,4
Ø 6	na poptání	7	0,7-1,4
Ø 7,1	na poptání	9	0,8-1,4
Ø 8	na poptání	9	0,8-1,4

* jiné rozměry a materiál lze dodat dle předchozího požádání



zpět katalog

Svorník s pilovým závitem

druh materiálu:

- materiál : - ocel **St37-3k**

d_1	I_1	d_2	h	α
M 5	9	6	0,7-1,4	7°
M 5	14,2	6	0,7-1,4	7°
M 5	18	6	0,7-1,4	7°
M 5	25	6	0,7-1,4	7°

Rozměr _____ Objednací číslo _____

M 5 x 9 _____ **01-05-09** _____

M 5 x 14,2 _____ **01-05-14,2** _____

M 5 x 18 _____ **01-05-18** _____

M 5 x 25 _____ **01-05-25** _____

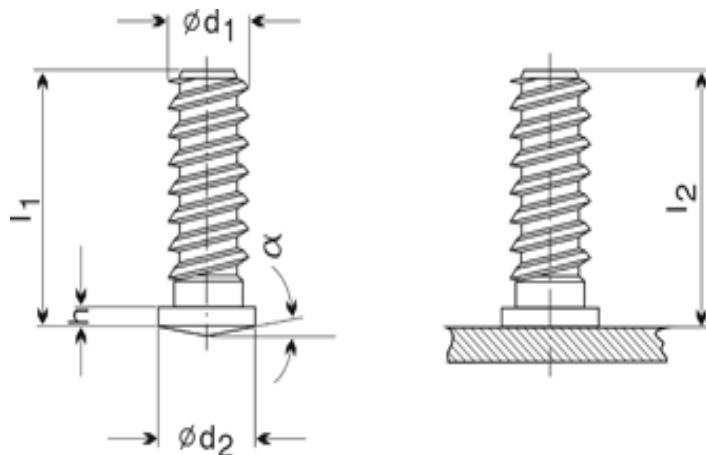

Svorník s pilovým závitem

druh materiálu:

- materiál : - nerez **A2-50**

d_1	I_1	d_2	h	α
M 5	9	6	0,7-1,4	7°
M 5	14,2	6	0,7-1,4	7°
M 5	18	6	0,7-1,4	7°
M 5	25	6	0,7-1,4	7°

Rozměr _____ Objednací číslo _____

M 5 x 9 _____ **02-05-09** _____

M 5 x 14,2 _____ **02-05-14,2** _____

M 5 x 18 _____ **02-05-18** _____

M 5 x 25 _____ **02-05-25** _____

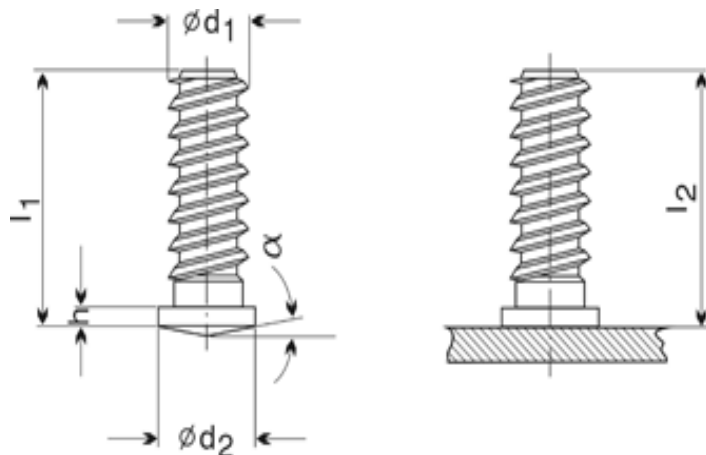

* jiné rozměry a materiál lze dodat dle předchozího požádání



[zpět katalog](#)